

HAAS
+
SOHN

HSP 7 II

Dokumentacja techniczna
Piecze na pellets

PL

0545008571400g

Wstęp

Dziękujemy serdecznie za zakupienie naszego wyrobu!

Opis urządzenia grzewczego zapoznaje szczegółowo z konstrukcją, specyfikacją techniczną i obsługą urządzenia grzewczego. Zalecamy dokładne zapoznanie się z tymi danymi. Pomoże to uniknąć ewentualnych błędów podczas właściwego montażu i obsługi.

Szczegółowe warunki instalacji i obsługi można znaleźć w Instrukcji ogólnej obsługi (część dostawy).

Uwagi w tekście

PL



Najważniejsze są uwagi oznaczone napisem **OSTRZEŻENIE**. Uwagi oznaczone napisem **OSTRZEŻENIE** zwracają uwagę na **poważne niebezpieczeństwo uszkodzenia urządzenia grzewczego lub zranienia**.



Uwaga oznaczona napisem **Uwaga** zwraca uwagę na możliwe uszkodzenie urządzenia grzewczego.



Uwaga oznaczona napisem **Ważne** zwraca uwagę na informacje ważne dla eksploatacji urządzenia grzewczego.



Uwaga jako taka zwraca uwagę zupełnie ogólnie na informacje ważne dla eksploatacji urządzenia grzewczego.

Contents

| | |
|--|----|
| 1. Specyfikacja techniczna | 1 |
| 2. Opis techniczny | 2 |
| 3. Podłączenie pieca peletowego do komina | 3 |
| 4. Czyszczenie | 7 |
| 4.1. Czyszczenie powierzchni | 7 |
| 4.2. Czyszczenie szyby | 7 |
| 4.3. Na wyświetlaczu pojawia się błąd F040 „Wyczyścić przestrzeń spalania” | 7 |
| 4.4. Czyszczenie palnika - raz na tydzień | 7 |
| 5. Konserwacja | 9 |
| 5.1. Czyszczenie przewodów dymowych | 9 |
| 5.2. Czyszczenie zasobnika na pelety - raz na rok | 14 |
| 5.3. Czyszczenie popielnika - raz na tydzień | 14 |
| 6. Lista części zamiennych | 15 |
| 6.1. Rysunek eszplozyjny modelu | 15 |
| 6.2. Detail A1 | 18 |
| 7. Schemat połączeń | 19 |

Ważne informacje od producenta!



IMPORTANT

Prosimy przestrzegać następujących zaleceń:

Jakość pelet drzewnych:

W zależności od producenta istnieją pelety jasne, ciemne, krótsze albo dłuższe. **Nawet dostawy od tego samego producenta mogą być o różnej jakości.** Normy obowiązujące dla pelet drzewnych stają się coraz precyzyjniejsze, ale pomimo tego: drewno pozostaje drewnem i z punktu widzenia popiołu i żużla ma swoje charakterystyczne własności.

Konieczność czyszczenia:

Jeżeli w zimnej komorze spalania pojawia się osady popiołu i żużla, to trzeba ją będzie wyczyścić. **Patrz ust. 8 Czyszczenie i konserwacja.** Jeżeli nie będzie to wykonane, wspomniane osady będą narastać, a piec po pewnym czasie nie będzie się już poprawnie sam uruchamiać.

W komorze spalania mogą się też gromadzić pelety. W eszttremalnym przypadku poziom pelet może osiągnąć krawędź zsypu pelet. Może wtedy dojść do zapłonu wstecznego i zapalenia się paliwa w zasobniku pelet. **Wtedy Państwa piec może ulec zniszczeniu, a takiego przypadku nie uwzględniają uprawnienia gwarancyjne.**

W celu zapewnienia maksymalnej żywotności i bezawaryjnej pracy:

Prosimy uważnie i w całości przeczytać instrukcję instalacji i obsługi. Zalecamy zachować ją do użytku w przyszłości.

1. Dokładne kontrole zgodnie z instrukcją przeprowadzamy codziennie, przy każdej nowej dostawie pelet albo, jeżeli piec nie pracował przez dłuższy czas – na przykład w sezonie letnim.

2. Zalecenia:

Pierwszą instalację Państwa nowych pieców peletowych, ich pierwsze wyczyszczenie i rewizję zalecamy zlecić do jednego z naszych umownych, wyspecjalizowanych, współpracujących zakładów serwisowych. Ich pracownicy są odpowiednio przeszkoleni i mają niezbędną wiedzę i doświadczenie do bezbłędnej instalacji Państwa nowych pieców peletowych, ich uruchomienia do pracy i wykonywania ich konserwacji. Osobiście zapoznają oni Państwa z zasadami ich użytkowania i konserwacji oraz przedstawiają je Państwu w praktyce.

Prosimy pamiętać, że w przypadku powstania jakichkolwiek usterek spowodowanych wadliwą instalacją, eszttploatacją albo konserwacją, nastąpi utrata prawa do Państwa roszczeń z tytułu gwarancji.

1. Specyfikacja techniczna

| | HSP 7 II |
|--|---------------------------|
| Zakres mocy grzewczej: | 2,4 – 8,2 kW |
| Moc grzewcza znamionowa: | 8,0 kW |
| Norma testowa: | EN 14785 |
| Wysokość: | 1053 mm |
| Szerokość: | 494 mm |
| Głębokość: | 494 mm |
| Ciężar: | 125 kg |
| Średnica szyjki odprowadzenia gazów dymowych: | 80 mm |
| Temperatura gazów dymowych: | 197 °C |
| Ciśnienie transportowe przy mocy nominalnej: | 12 Pa |
| Ciśnienie transportowe przy mocy obniżonej: | 6 Pa |
| Min. ciąg komina: | 5 Pa |
| Maks. ciąg komina: | 15 Pa |
| Strumień masowy gazów dymowych w g/s: | 5,6 g/s |
| CO – przeliczone na 13% O ₂ : | 0,01/0,03 % |
| Wydajność: | 90/94 % |
| CO - (przeliczone na 13% O ₂): | 138 mg/Nm ³ |
| NO _x - (przeliczone na 13% O ₂): | 131 mg/Nm ³ |
| OGC - (przeliczone na 13% O ₂): | 5 mg/Nm ³ |
| Udział pyłu w spalinach (przeliczone na 13% O ₂): | 17 mg/Nm ³ |
| Zawartość zasobnika na pelety: | ca. 12 kg |
| Czas palenia z jednym wsadem (min./maszt.): | ca. 7 h/22 h |
| Zatwierdzony opał: Pelety drzewne o niskiej zawartości pyłu według Ö-Norm M 7135, DIN 51731, EN 14961-2: | Średnica: 6 mm |
| | Długość: maszt. 30 mm |
| Zdolność ogrzania pomieszczenia wg Ö-Norm M 7521: | maszt. 230 m ³ |
| Zasilanie prądem: | 230 V (50 Hz) |
| Elektryczny pobór mocy: | maszt. 50 W |
| Elektryczny zapłon (na maszt. 15 minut przy starcie): | maszt. 380 W |
| Zabezpieczenie elektroniki: (F3) | T 0,315 A, 250 V |
| Zabezpieczenie zapłonu, silnika ślimakowego, wentylatora zasysającego: (F1) | T 3,15 A, 250 V |

2. Opis techniczny

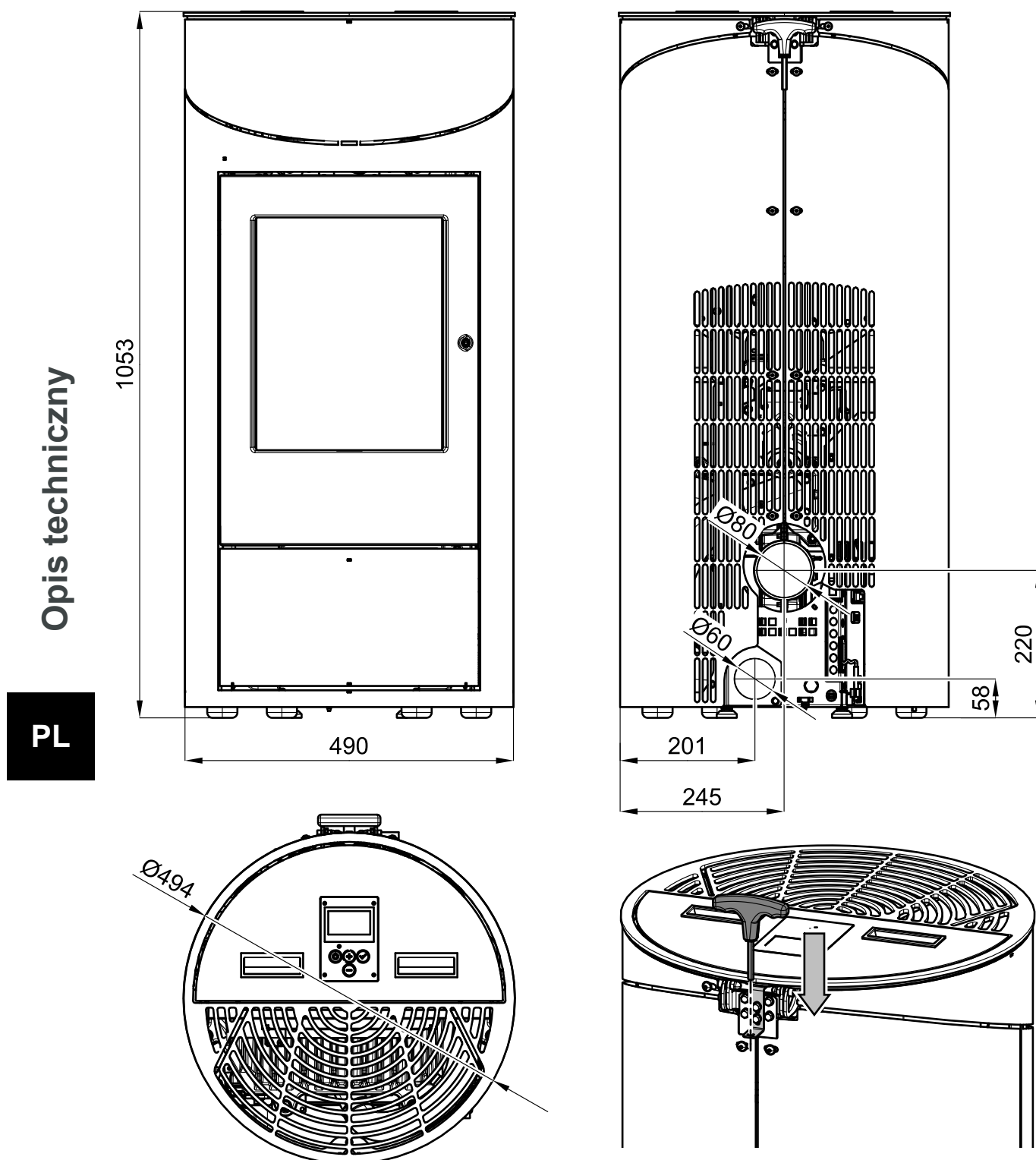

3. Podłączenie pieca peletowego do komina

Piec peletowy powinien być podłączony do samodzielnego komina. Niedopuszczalne jest odprowadzanie do tego komina spalin z innych urządzeń. Spaliny odprowadza się kanałem dymowym średnicy 80 mm podłączonym do wylotu kanału dymowego pieca, który jest umieszczony w tylnej części pieca. Kanał dymowy należy wyposażyć w sztućkę T z korkiem gromadzenia kondensatu, jeżeli nie jest to już rozwiązane konstrukcją komina, **rys. 1.1 - 1.3**. Kanał dymowy powinien być wykonany ze stalowych lub nierdzewnych, hermetycznie uszczelnionych rurek. Pozioma część kanału dymowego powinna mieć ukośne nachylenie **min. 5% (3°)** w górę. Można użyć dwa kolana 90°. Jeżeli kanał dymowy jest umieszczony na zewnętrznej stronie obiektu, powinien być zaopatrzony w izolację cieplną. Powinien mieć możliwość kontrolowania i czyszczenia. Powinien zapewniać szczelność i stabilność. Podłączenie urządzenia grzejącego do spalania paliw stałych do komina powinno spełniać postanowienia normy **ČSN 73 4201**.

Według rozporządzenia rządu nr 91/2010 DzU należy przeprowadzić rewizję dróg spalania:

- przed wprowadzeniem drogi spalinowej do eksploatacji lub po każdej modyfikacji budowlanej komina
- przed wymianą lub nową instalacją odbiornika paliw

Rewizję przeprowadza osoba ze zdolnością fachową w dziedzinie kominarstwa i będąca technikiem rewizyjnym kominów.

Przykłady podłączenia pieca peletowego do komina:

Podłączenie pieca peletowego do komina

PL

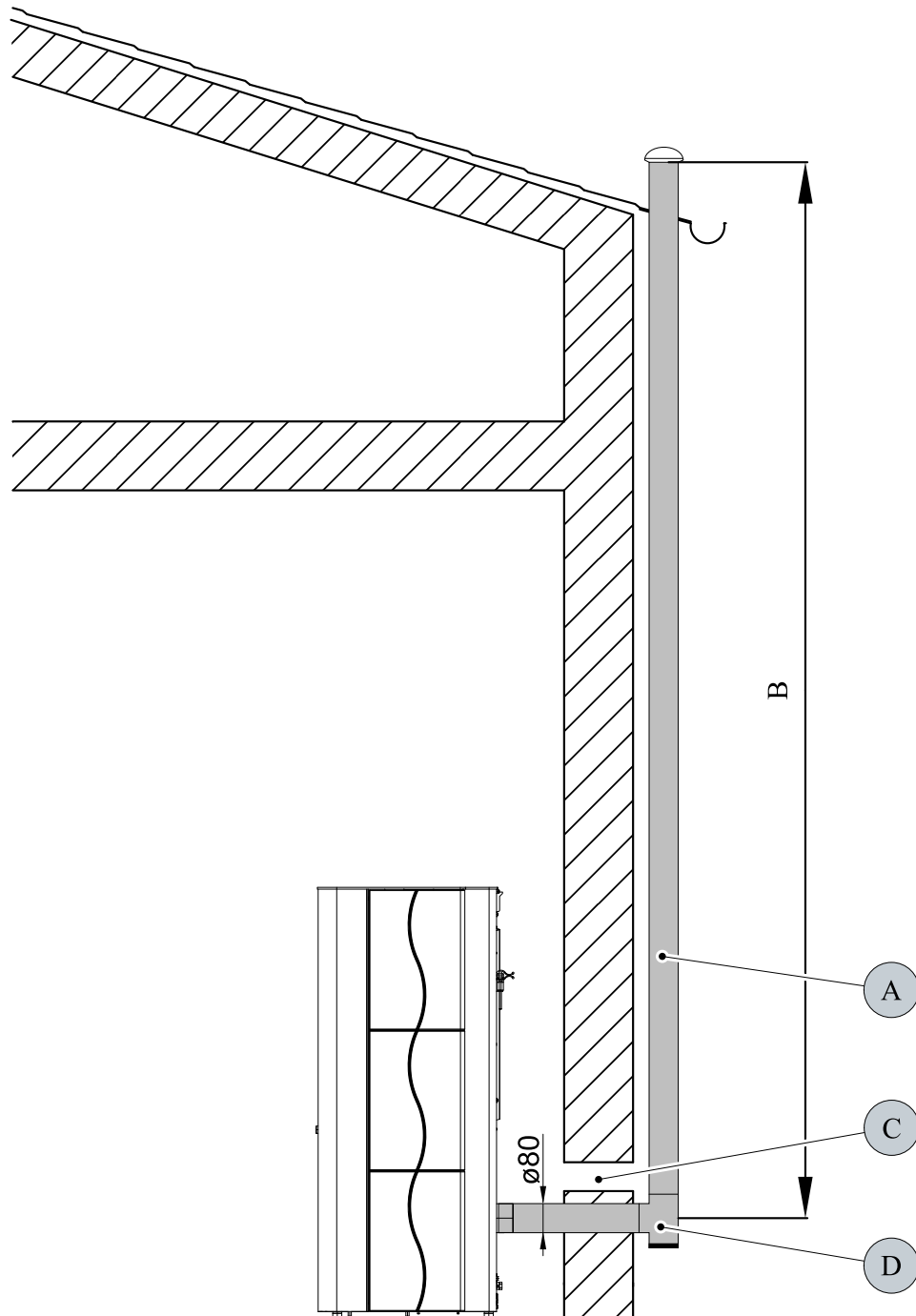

Rysunek 1.1: Komin na zewnątrz budynku

- A) Kanał dymowy umieszczony na zewnątrz budynku.
- B) Skuteczna wysokość zewnętrznego kanału dymowego. Kanał dymowy powinien być wyprowadzony nad poziom dachu i zaopatrzony w izolację cieplną.
- C) Zewnętrzne doprowadzenie powietrza spalania do urządzenia grzejnego.
- D) Sztzałtka T z korkiem.

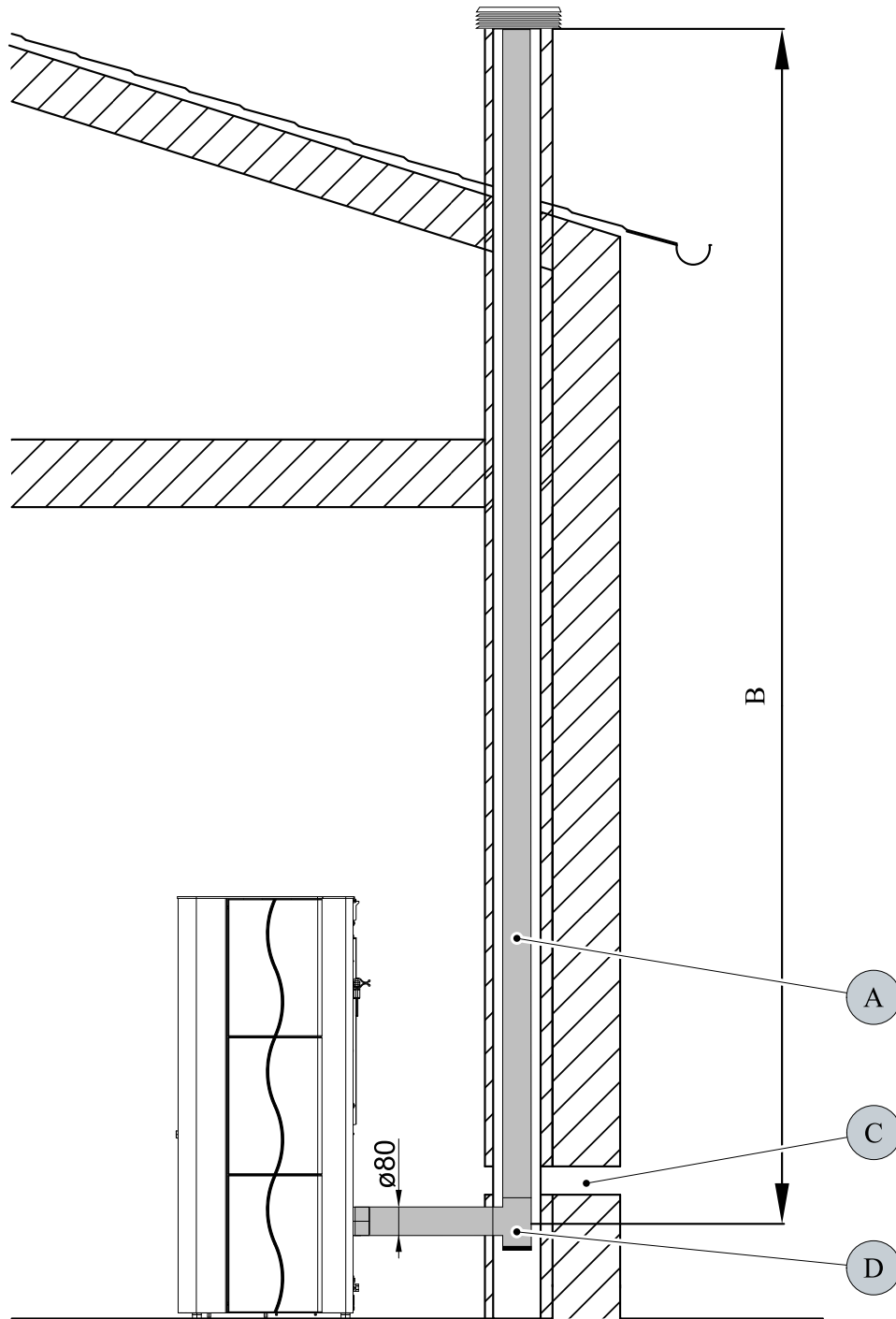

Rysunek 1.2: Komin części budynku

- A) Kanał dymowy wstawiony do istniejącego komina. Tu należy zapewnić możliwość czyszczenia.
- B) Skuteczna wysokość komina.
- C) Zewnętrzne doprowadzenie powietrza spalania do urządzenia grzejnego.
- D) Sztzałtka T z korkiem.

Podłączenie pieca peletowego do komina

PL

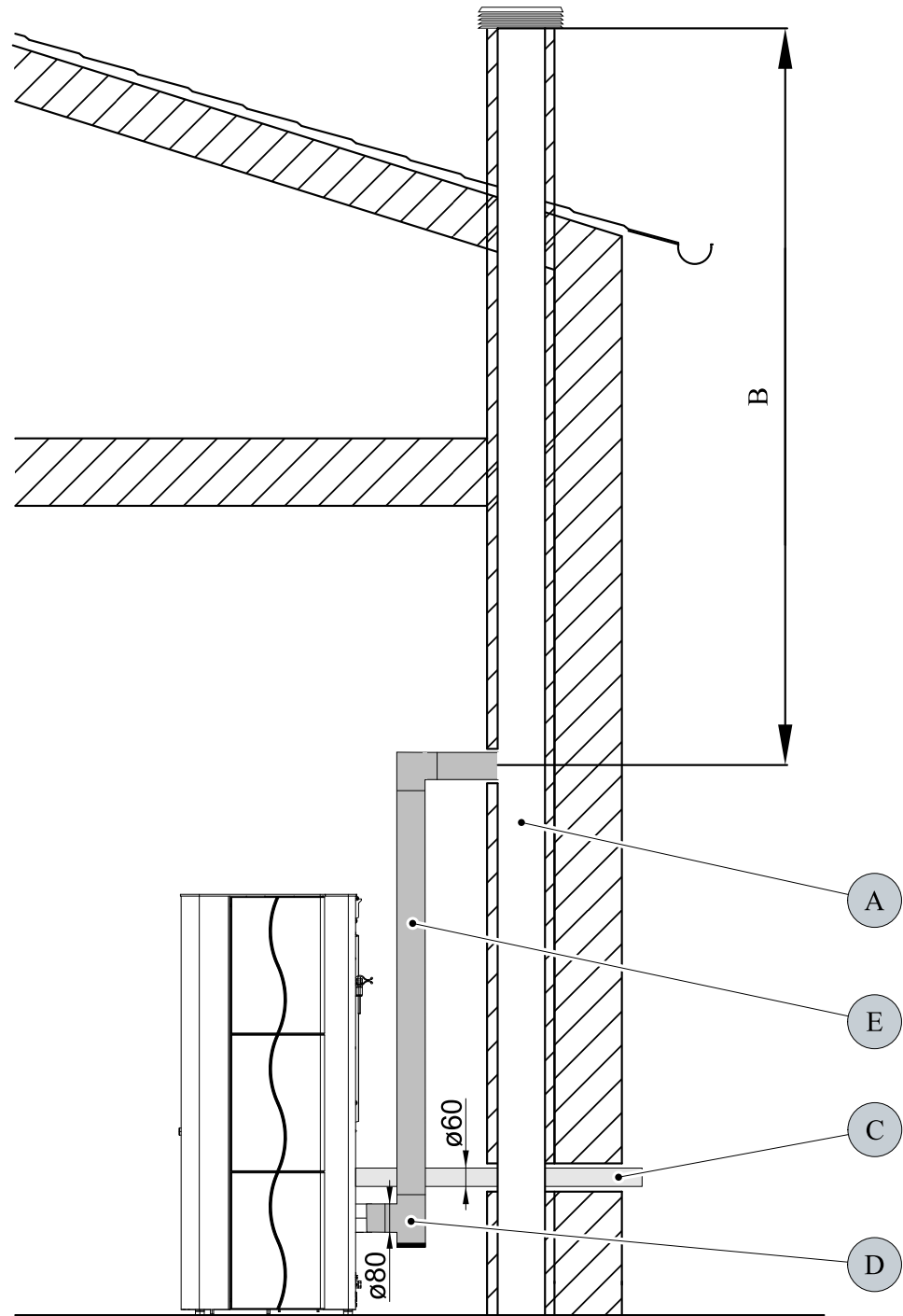

Rysunek 1.3: Podłączenie do istniejącego komina

- A) Kominowy kanał powietrzny.
- B) Skuteczna wysokość komina.
- C) Zewnętrzne doprowadzenie powietrza spalania do urządzenia grzejnego.
- D) Sztzałtka T z korkiem.
- E) Kanał dymowy.

4. Czyszczenie



WARNING

Przed rozpoczęciem czyszczenia piec powinien być zimny!

Po zakończeniu czyszczenia piec powinien być wznowiony należyty stan eksploatacyjny urządzenia:
Palnik pelet należy prawidłowo nałożyć a drzwiczki paleniska zamknąć.

4.1. Czyszczenie powierzchni

W zasadzie do czyszczenia pieca należy używać suchej szmatki. Zanieczyszczenia powierzchni pieca mogą być usunięte wilgotną szmatką. Używania agresywnych środków czyszczących i rozpuszczalników się nie zaleca, mogą one bowiem uszkodzić powierzchnię pieca.

4.2. Czyszczenie szyby

Do czyszczenia szklanego przeziernika należy najpierw otworzyć drzwiczki paleniska. Zanieczyszczenia na szybie można usunąć przy pomocy środka czyszczącego do szkła, lub mokrą gąbką, na którą należy nanieść popiół drzewny (ekologiczny sposób). Czyszczenie szyby można wykonywać tylko w przypadku wystygniętych pieców w trybie eksploatacyjnym „WYŁĄCZONE“.

4.3. Na wyświetlaczu pojawia się błąd F040 „Wyczyścić przestrzeń spalania”

- **Całą przestrzeń spalania należy wyczyścić najpóźniej po 30 godzinach eksploatacji lub raz na tydzień.**
- To polecenie wyczyszczenia przestrzeni spalania (miganie wyświetlacza) wywoła w czasie eksploatacji, po upływie interwału, komunikatu o błędzie.
- Jeżeli teraz dojdzie do wyczyszczenia przestrzeni spalania, to komunikat o błędzie „wyczyścić przestrzeń spalania” zostanie automatycznie odwołany. Warunkiem automatycznego odwołania komunikatu o błędzie jest to, że **drzwiczki paleniska otworzone dłużej niż 60 sekund**. Ten czas jest potrzebny do starannego wyczyszczenia przestrzeni spalania i palnika.
- Dezaktywacja czasowacza następuje także wtedy, kiedy czyszczenie przestrzeni spalania jest przeprowadzone przed osiągnięciem 30 godzin eksploatacji i pod warunkiem, że piec znajduje się w stanie eksploatacyjnym „WYŁĄCZONE” i drzwiczki są otworzone dłużej niż 60 sekund.

4.4. Czyszczenie palnika - raz na tydzień

W czasie eksploatacji w palniku mogą się tworzyć osady. To, jak szybko palnik będzie zapchany, zależy jedynie od jakości opału. Osady i narośla należy od czasu do czasu usunąć.



WARNING

W przeciwnym wypadku żużel będzie przybywać i urządzenie nie będzie prawidłowo zapalać. W komorze spalania mogą się gromadzić pelety. W esztremalnym przypadku pelety mogą się gromadzić aż do zsuwni pelet. Możliwym następstwem mogłoby być zapalenie pelet w zbiorniku i tlenie w zasobniku na pelety. **Doszłoby do zniszczenia pieca, którego nie obejmuje gwarancja.**



WARNING

Czyszczenie palnika można przeprowadzać wyłącznie w przypadku wystygniętych pieców w stanie esztploatacyjnym „WYŁĄCZONE“, w przeciwnym wypadku grozi ryzyko poparzenia!

- Zdjąć palnik z piec.
- Usunąć resztki popiołu i osadów.
- Po wyczyszczeniu umieścić palnik do prawidłowej pozycji jego uchwytu.
- Skontrolować prawidłową pozycję palnika, aby uniknąć nieszczelności.

Czyszczenie

PL

5. Konserwacja



WARNING

Przed rozpoczęciem czyszczenia piec powinien być zimny a kabel sieciowy powinien być wyciągnięty!

Częstotliwość konserwacji zależy w decydujący sposób od jakości pelet (zawartość popiołu). Pelety wysokiej jakości mają niską zawartość popiołu, ok. 0,2-0,3 %. Przy wyższej zawartości popiołu (0,5% i więcej) interwał konserwacji ulega skróceniu a tworzenie popiołu zwiększa się 2-3-razy. Wynikiem jest niższa moc grzewcza i zwiększona liczba obrotów wentylatora.



WARNING

Urządzeń grzewczych nie wolno eksploatować bez utrzymania według naszych danych. W razie nieprzestrzegania tych wskazówek zanikają wszelkie prawa z tytułu gwarancji.

5.1. Czyszczenie przewodów dymowych



CAUTION

Najpóźniej po zużyciu 1000 kg pelletu konieczne jest sprawdzenie i oczyszczenie dróg spalinowych, wentylatora wywiewnego (spalinowego) oraz przewodów dymowych. Czyszczenie należy wykonywać za pomocą szczotki lub odkurzacza do popiołu.



CAUTION

Po zakończeniu czyszczenia należy przestrzegać tego, aby przy montażu pokrywy uszczelnienia były w odpowiednich miejscach. Uszkodzone uszczelki należy bezwarunkowo wymienić.

Czyszczenie długotrwałe należy przeprowadzać w dwóch krokach:

Konserwacja

PL

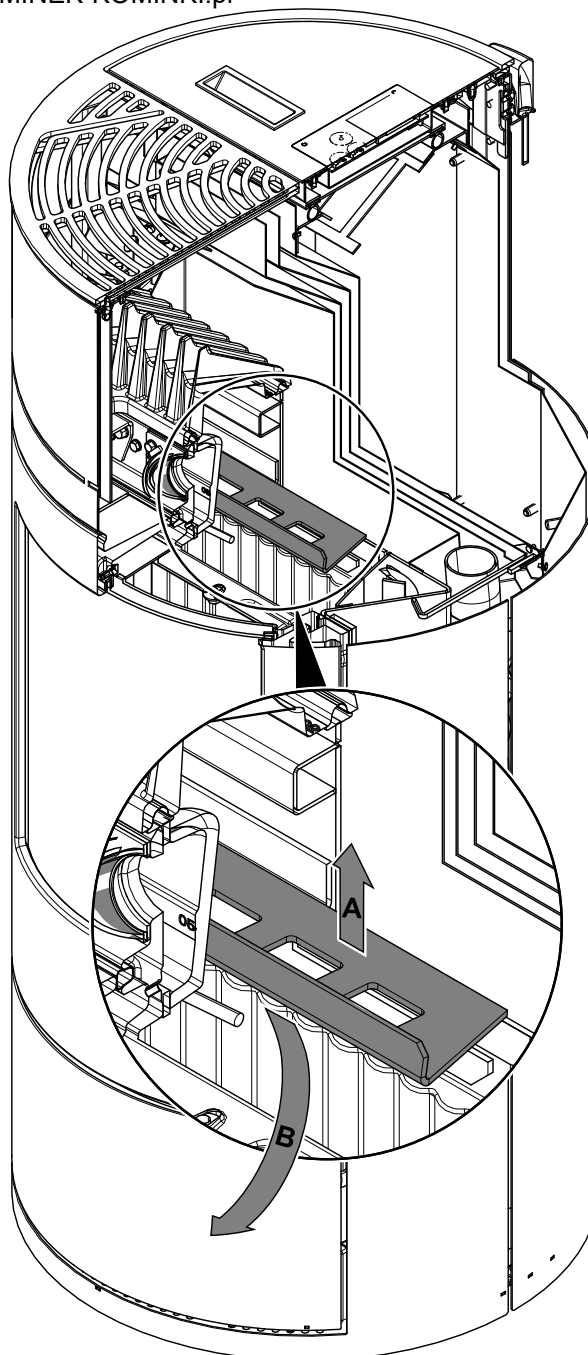

Rysunek 2: Demontaż deflektora

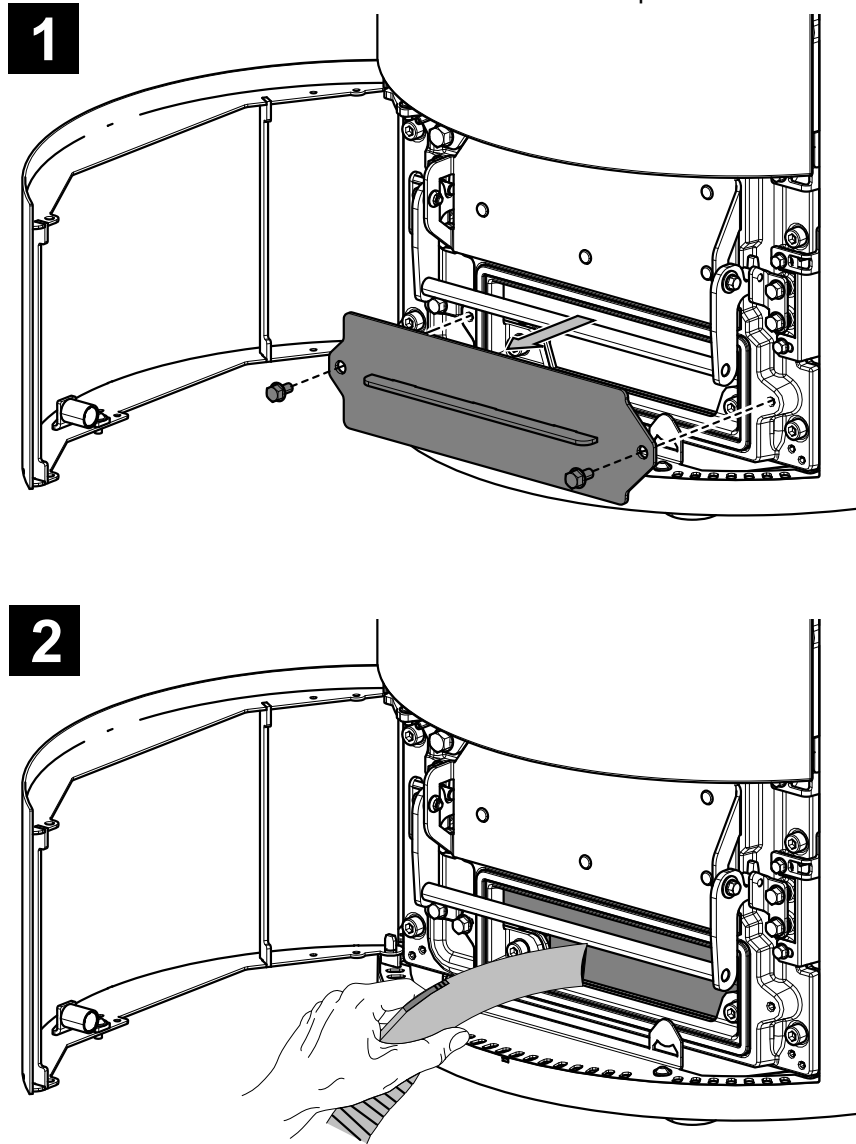

Rysunek 3: Zdejmowanie kłapy czyszczącej

Konserwacja

PL

Konserwacja

1

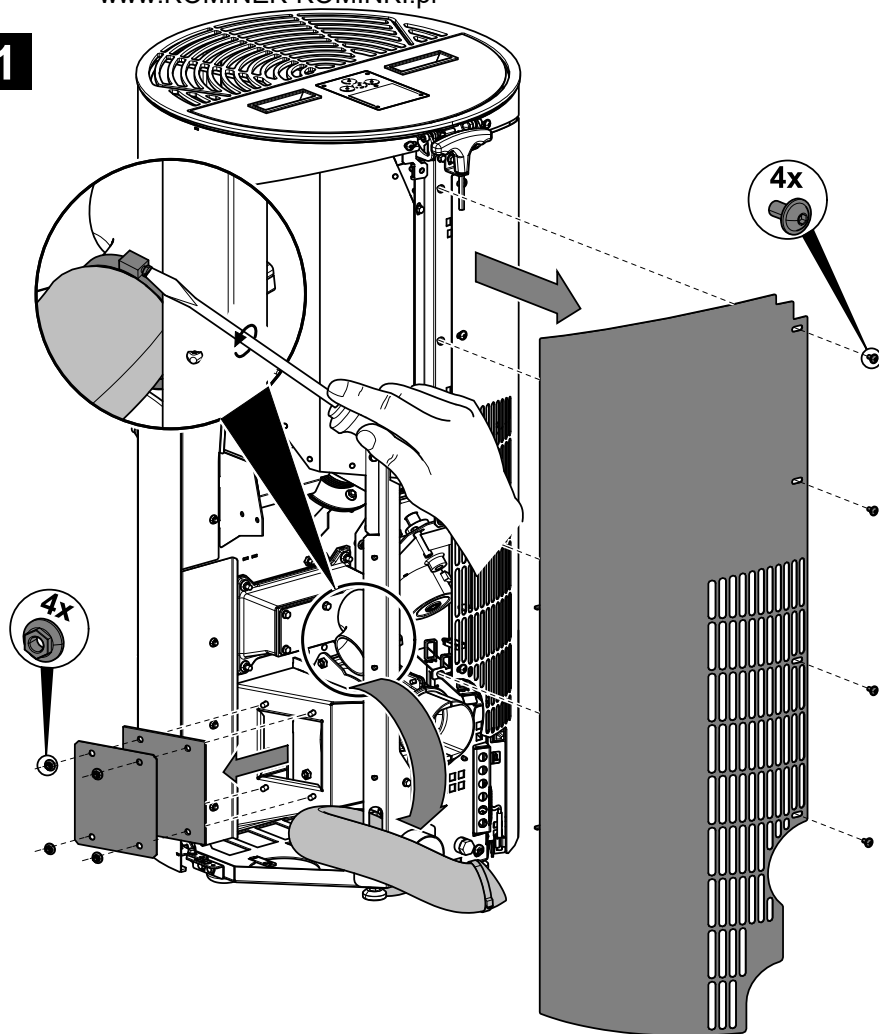

PL

2

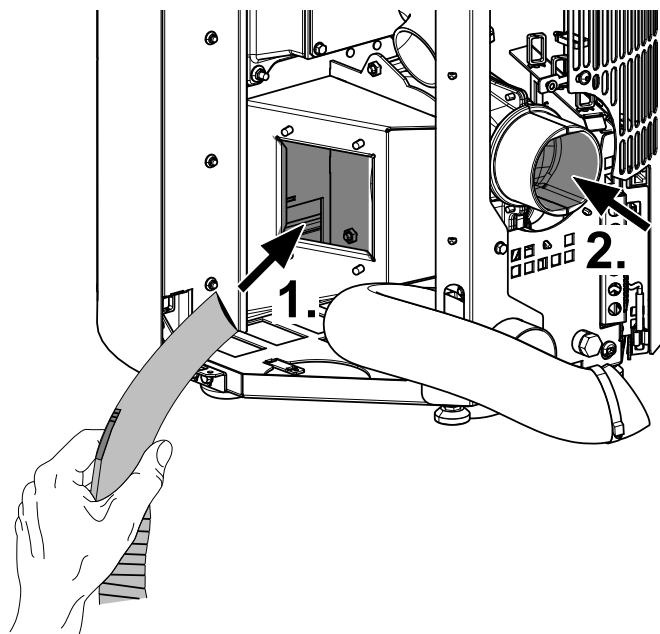

Rysunek 4: Demontaż ściany bocznej

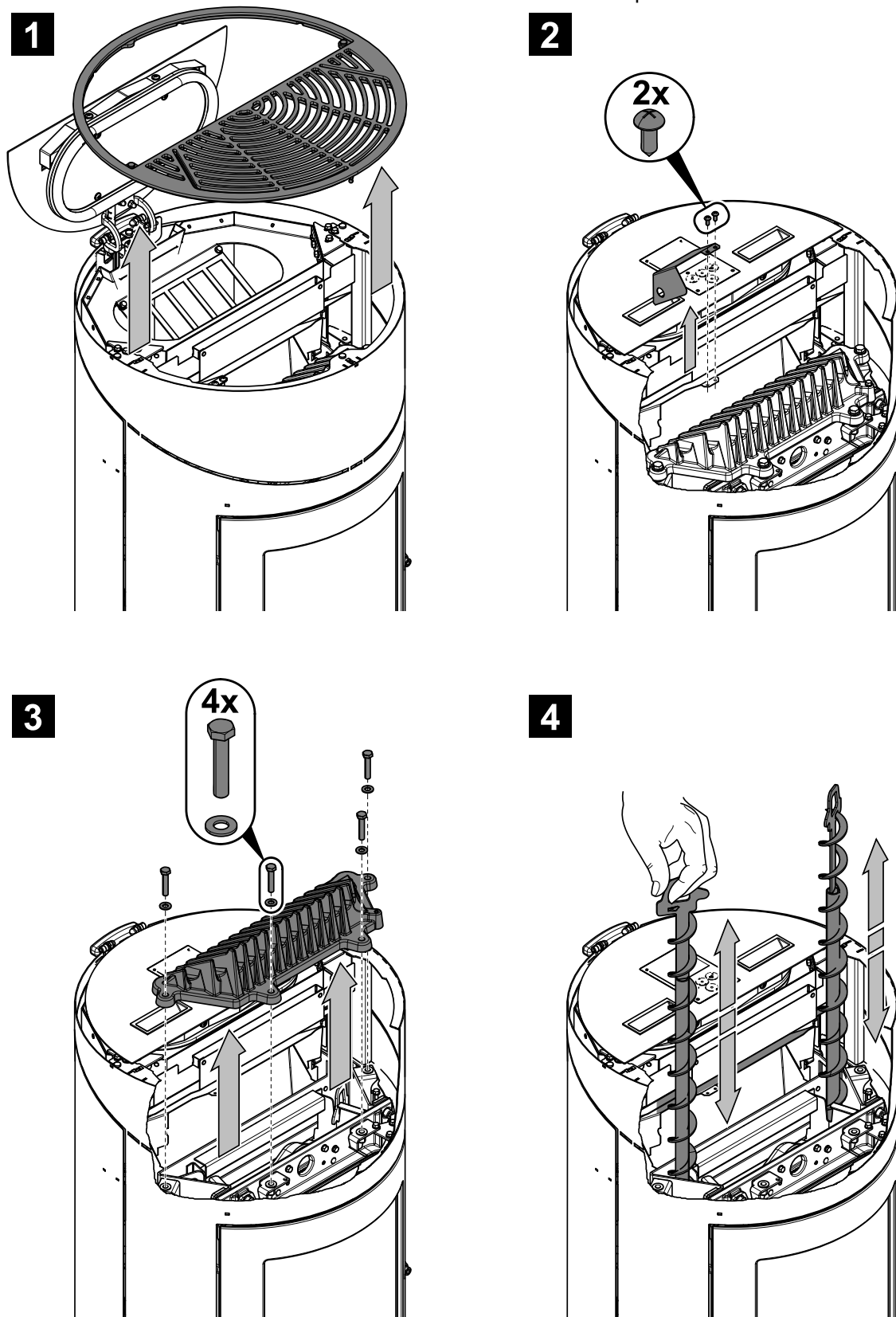

Rysunek 5: Czyszczenie przy pomocy turbulatora

- Aby oczyścić trasy spalin, min. 5x poruszaj każdym turbulatorem (patrz rys. 5, poz. 4).

Konserwacja

PL

5.2. Czyszczenie zasobnika na pelety - raz na rok

- Należy palić w piecu peletowym dopóki zasobnik na pelety nie będzie całkowicie pusty.
- Potem może być z zasobnika na pelety usunięta kratka ochronna (poz. 1).
- Należy wyczyścić zasobnik i wlot do przenośnika ślimakowego, najlepiej odkurzaczem.
- Po wyczyszczeniu kratka ochronna powinna być w każdym razie ponownie zamontowana. Należy przy tym przestrzegać tego, aby do zasobnika na pelety nie wpadła żadna obca śruba, aby nie doszło do późniejszego uszkodzenia przenośnika ślimakowego.

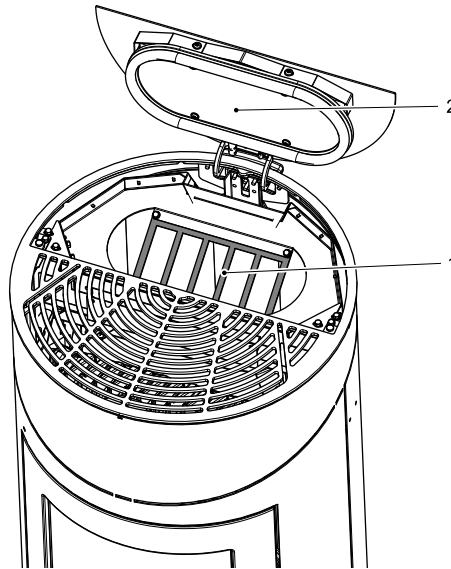

Rysunek 6: Zasobnik na pelety

1 kratka ochronna

2 pokrywa zasobnika na pelety

Konserwacja

PL

5.3. Czyszczenie popielnika - raz na tydzień

- Otwórz drzwiczki popielnika, popchnij uchwyt do góry i wyjmij popielnik.

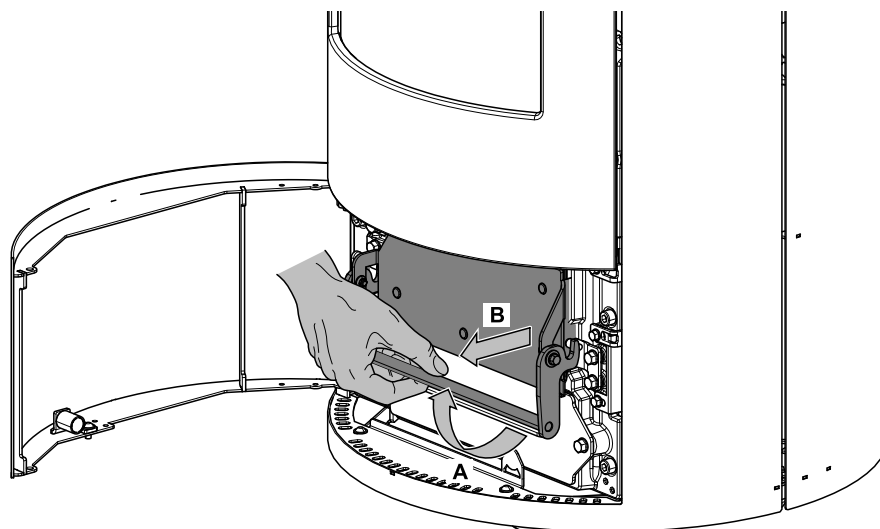

Rysunek 7

6. Lista części zamiennych

6.1. Rysunek eszplowyjny modelu

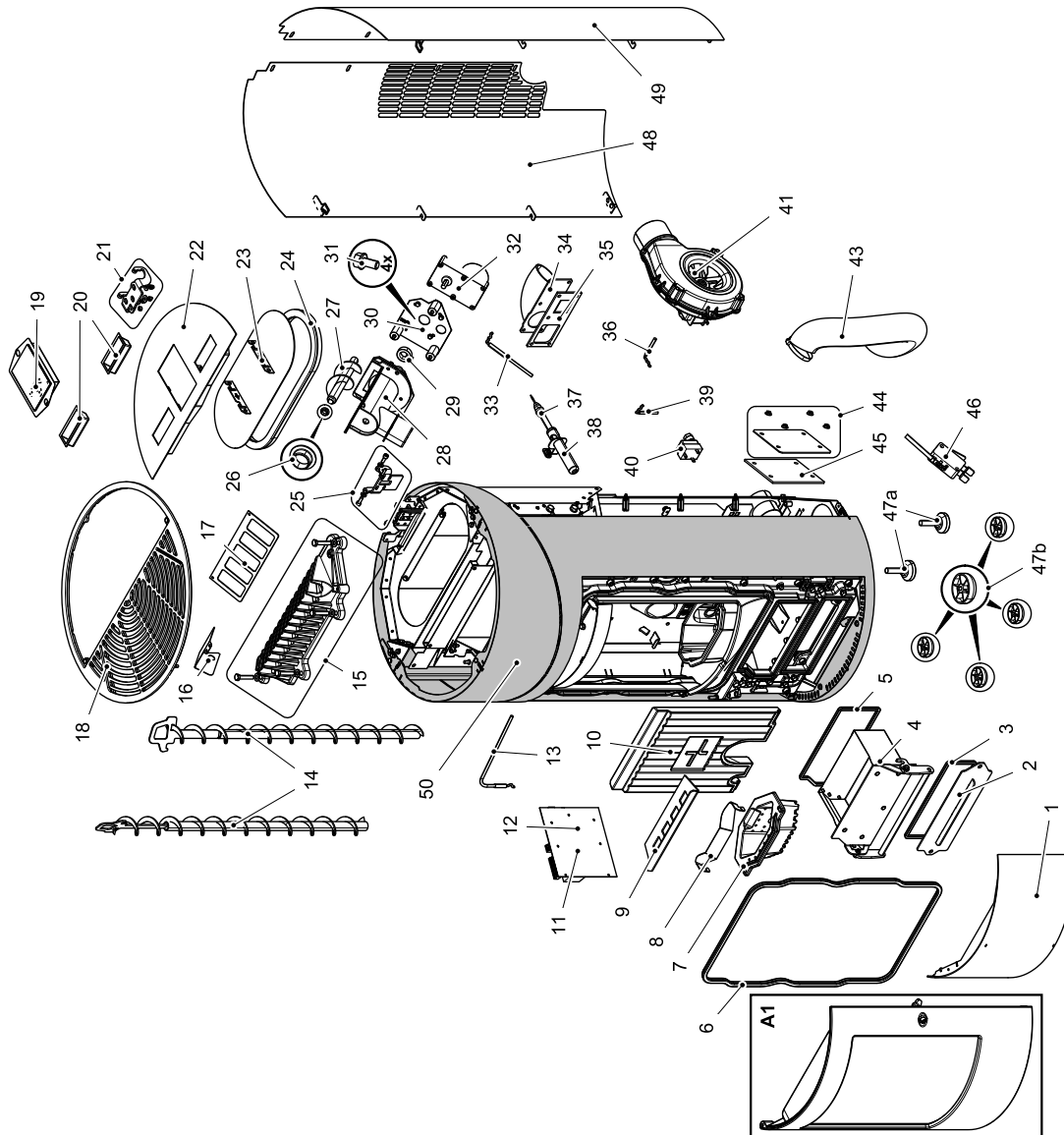

Lista części zamiennych

PL

Lista części zamiennych

PL

| Pozycja | Nazwa | Ilość | Numer zamówieniowy |
|------------------------------------|--|---------|--------------------|
| Rysunek esztplozyjny modelu | | | |
| A1 | Drzwiczki paleniska (komplet)/czarne | 1 szt | 0545008005300 |
| 1 | Drzwiczki popielnika/czarne | 1 szt | 0545008015330 |
| 1 | Drzwiczki popielnika/szara | 1 szt | 0545008025330 |
| 2 | Czyszcząca klapa przednia | 1 szt | 0545008005037 |
| 3 | Sznur uszczelniający pokryw 7,5 mm | 620 mm | 0040300075005 |
| 4 | Popielnik/czarne | 1 szt | 0545008005600 |
| 5 | Sznur uszczelniający popielniczki 7,5 mm | 670 mm | 0040300075005 |
| 6 | Sznur uszczelniający drzwi 11 mm | 1600 mm | 0040300110006 |
| 7 | Palnik/czarne | 1 szt | 0545008006756 |
| 8 | Klin palnika | 1 szt | 0551908006709 |
| 9 | Deflektor/czarne | 1 szt | 0545008005073 |
| 10 | Okładzina paleniska tylna Vermiculite | 1 szt | 0545008005041 |
| 11 | Kierowanie kompletne | 1 szt | 0551908005569 |
| 12 | Baterie rezerwowe CR 2032 | 1 szt | - |
| 13 | Czujnik temperatury płomienia | 1 szt | 0553808005541 |
| 14 | Turbulator | 2 szt | 0545008005030 |
| 15 | Pokrywa paleniska/czarne | 1 szt | 0545008006871 |
| 16 | Narożniki ochronne | 1 szt | 0545008007652 |
| 17 | Siatka ochronna | 1 szt | 0545008005981 |
| 18 | Płyta zakrywająca/czarne | 1 szt | 0545008006215 |
| 19 | Jednostka sterująca | 1 szt | 0571207005510 |
| 20 | Rękojeść | 2 szt | 0545008007581 |
| 21 | Zawias wieka/czarne | 1 szt | 0545008005341 |
| 22 | Pokrywa zasobnika/czarne | 1 szt | 0545008107321 |
| 23 | Pokrywa klapy | 1 szt | 0545008105333 |
| 24 | Uszczelnienie wieka zasobnika | 1000 mm | 0545008006339 |
| 25 | Zawias wieka/czarne | 1 szt | 0545008105931 |
| 26 | Górne łożysko przenośnika ślimakowego | 1 szt | 0571207005027 |
| — | Dolne łożysko przenośnika ślimakowego | 1 szt | 0571207005026 |
| 27 | Korpus ślimaka | 1 szt | 0545008007030 |
| 28 | Przenośnik ślimakowy | 1 szt | 0571207015560 |
| 29 | Obejma zaciskowa | 1 szt | 0545008005943 |
| 30 | Płyta silnikowa | 1 szt | 0551908007080 |
| 31 | Śruba UN5950 M5x10 | 1 szt | - |
| 32 | Silnik ślimakowy | 1 szt | 0089500000006 |

| | | | |
|------------|-----------------------------------|-------|---------------|
| 33 | Czujnik temperatury dolny | 1 szt | 0561008005543 |
| 34 | Kołnierz ssący | 1 szt | 0545008105335 |
| 35 | Uszczelka kołnierzowa | 1 szt | 0545008007333 |
| 36 | Czujnik temperatury spalin | 1 szt | 0553808005540 |
| 37 | Zapłon | 1 szt | 0541908005202 |
| 38 | Obudowa zapalniczki | 1 szt | 0545008105220 |
| 39 | Czujnik temperatury pomieszczenia | 1 szt | 0089500390005 |
| 40 | STB | 1 szt | 0089500080005 |
| 41 | Wentylator wyciągowo-ssący | 1 szt | 0545508005880 |
| 43 | Wąż meniflex AL L=570 | 1 szt | 0545008105315 |
| 44 | Czyszcząca kłapa tylna/czarne | 1 szt | 0545008005052 |
| 45 | Uszczelnienie wieka | 1 szt | 0545008005081 |
| 46 | Kontaktowy włącznik drzwi | 1 szt | 0089500040005 |
| 47a | Regulowana noga | 2 szt | 0551908505005 |
| 47b | Noga | 4 szt | 0089501090005 |
| 48 | Ściana boczna lewa/czarne | 1 szt | 0545008106150 |
| 48 | Ściana boczna lewa/szara | 1 szt | 0545008105151 |
| 49 | Ściana boczna prawa/czarne | 1 szt | 0545008105140 |
| 49 | Ściana boczna prawa/szara | 1 szt | 0545008105141 |
| 50 | Czoło/czarne | 1 szt | 0545008106100 |
| 50 | Czoło/szara | 1 szt | 0545008116100 |

Lista części zamiennych

PL

6.2. Detail A1

Lista części zamiennych

PL

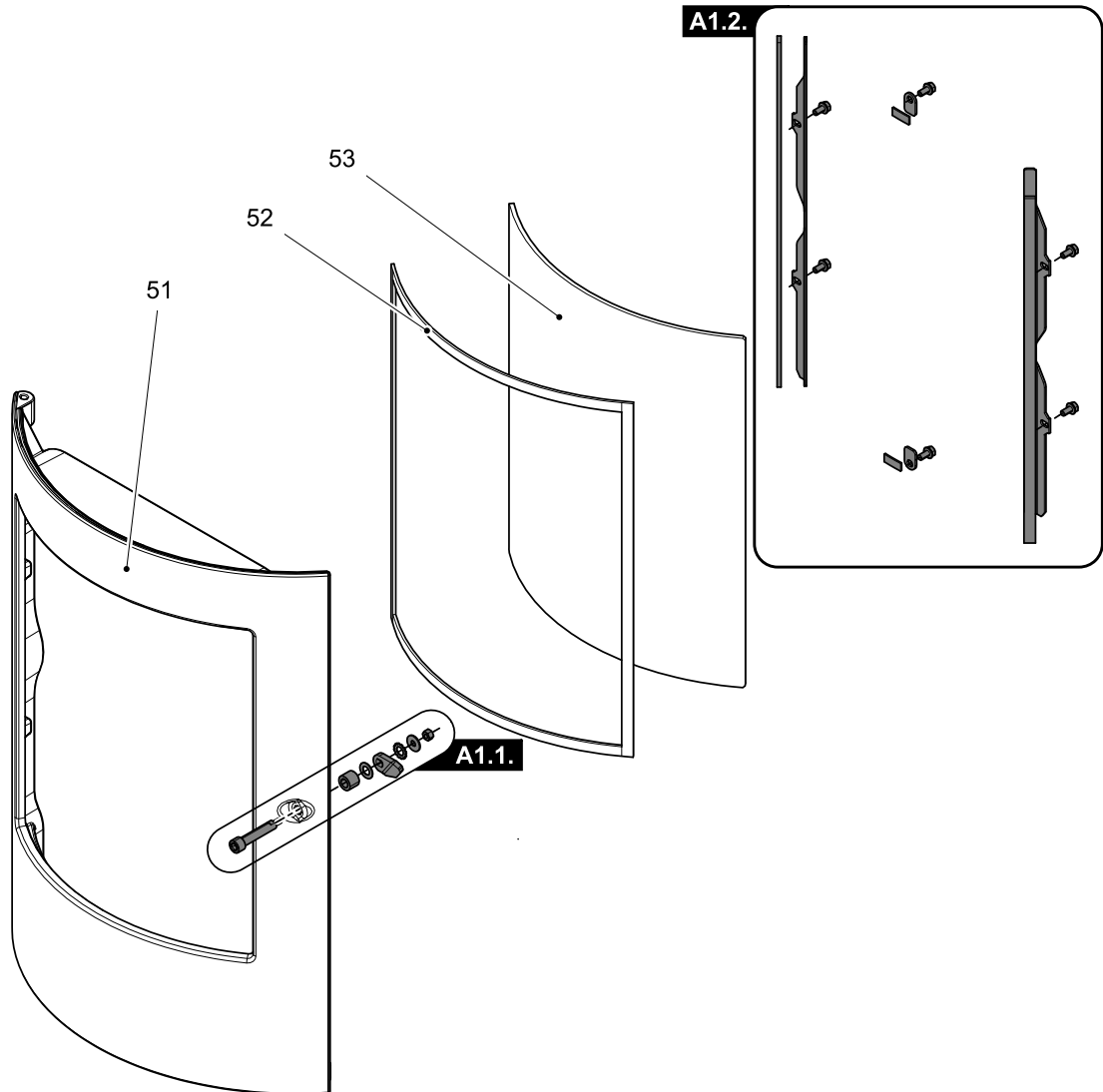

| Pozycja | Nazwa | Ilość | Numer zamówieniowy |
|------------------|--|---------|--------------------|
| Detail A1 | | | |
| A1.1. | Materiał łączący dźwigniowe zamknięcie — set | 1 szt | 0545008005221 |
| A1.2. | Uchwyt szyby — set/czarne | 1 szt | 0545008005222 |
| 51 | Drzwiczki paleniska/czarne | 1 szt | - |
| 52 | Sznur uszczelniający szyby 8x2 mm | 1340 mm | 0040208020005 |
| 53 | Szyba żaroodporna | 1 szt | 0545008005309 |

7. Schemat połączeń

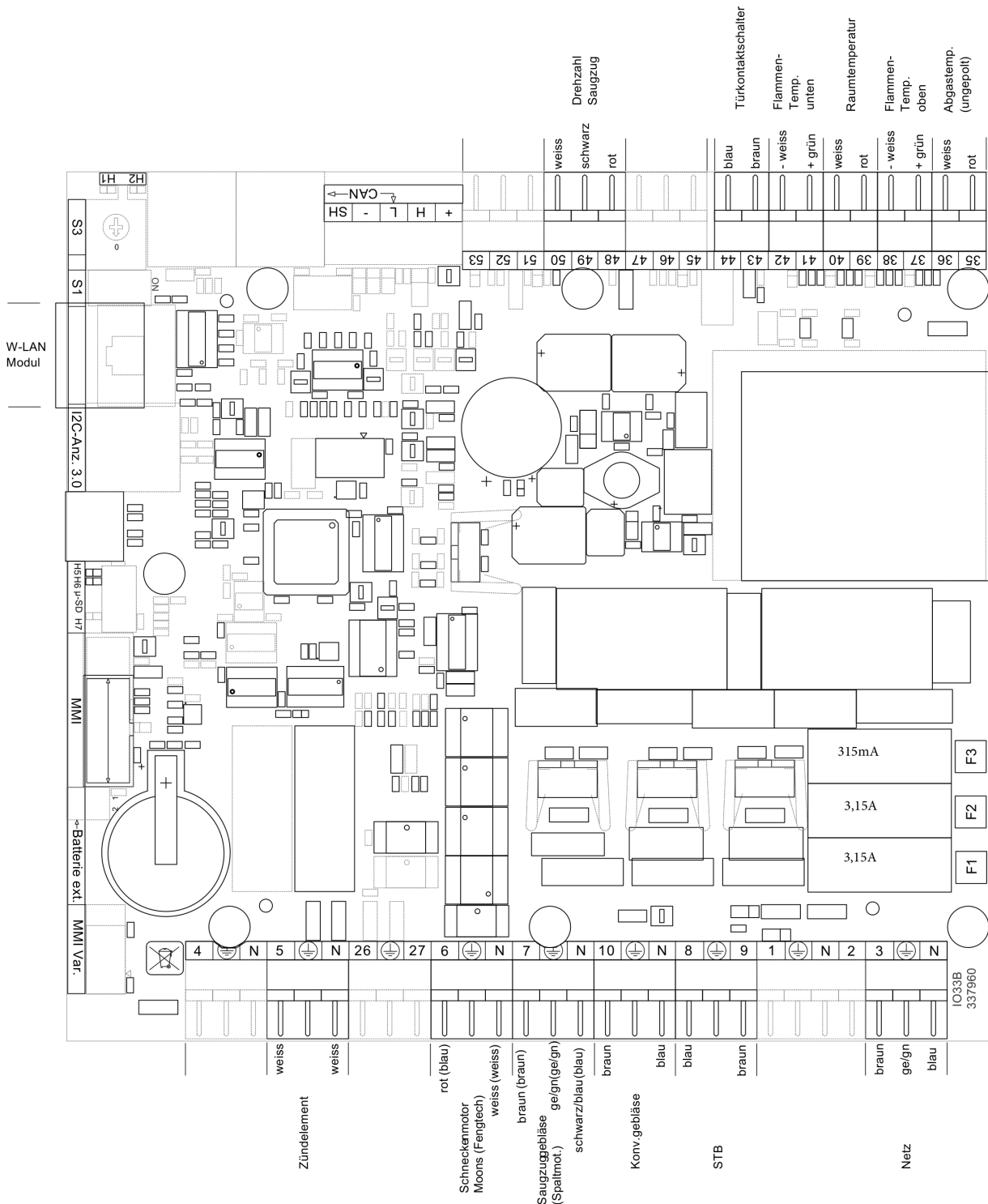

Schemat połączeń

PL

Opis połączeń:

| Nu- mer/ Znak | Nazwa wiązki kabli |
|---------------------|---|
| 3 | Wtyczka sieciowa/Filtr sieciowy |
| 5 | Elektryczny zapłon |
| 6 | Silnik ślimakowy |
| 7 | Wentylator wyciągowo-ssący |
| 8/9 | STB |
| 35/36 | Czujnik temperatury spalin |
| 37/38 | Czujnik temperatury płomienia |
| 39/40 | Czujnik temperatury pomieszczenia |
| 41/42 | Czujnik temperatury dolny |
| 43/44 | Kontaktowy włącznik drzwi |
| 48-50 | Obroty wentylatora spalin |
| F1 | Bezpiecznik T 3,15 A (zapłon, dmuchawa ssąca, silnik ślimakowy) |
| F3 | Bezpiecznik T 0,315 A (jednostka sterująca) |

Schemat połączeń

PL